



PIATTAFORMA AEREA TELESCOPICA

Telescopic Aerial Platform

ST
15 HE

NUOVO PRODOTTO / NEW PRODUCT

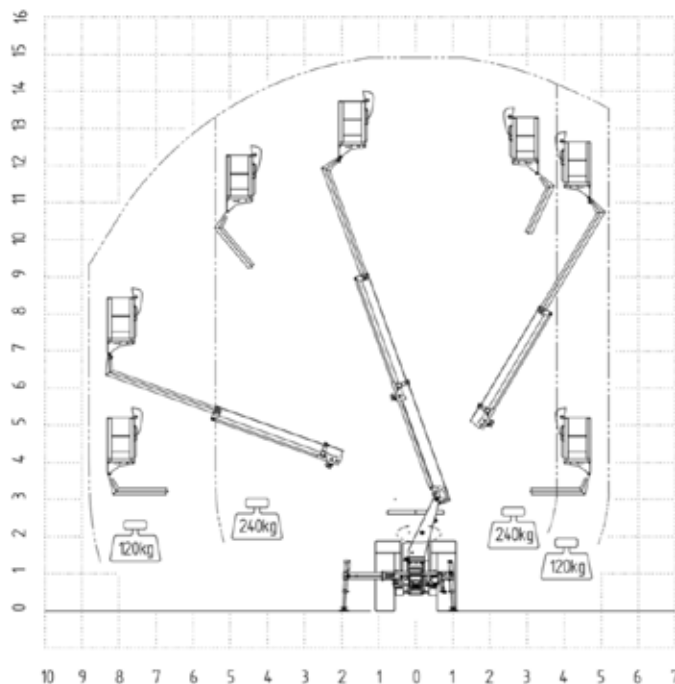
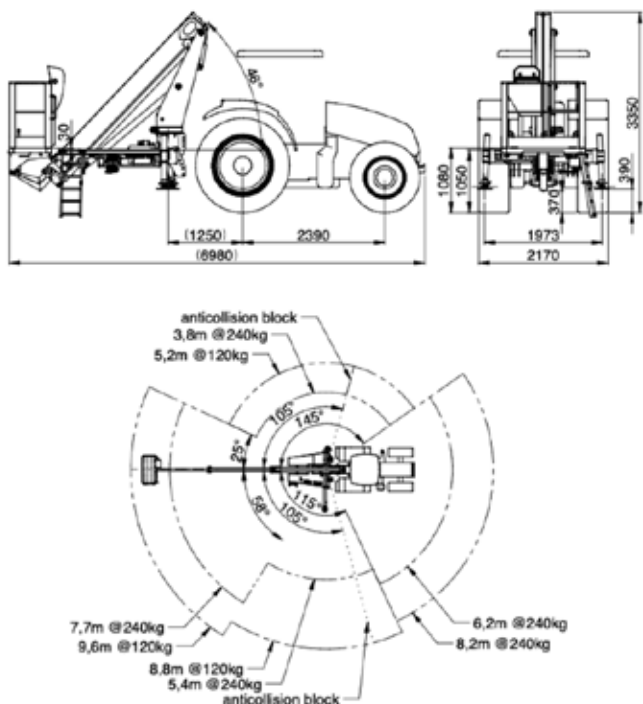

ITA- Oggigiorno flessibilità e specializzazione nel lavoro sono tutto, soprattutto nelle attrezzature. Ogni apparecchio, ogni mezzo deve essere sempre produttivo, molte volte coprendo molteplici ruoli, e noi di SAFI GROUP srl lo capiamo da tempo.

La nostra nuova linea di PLE denominata "ST" ridefinisce i canoni di semplicità in termini di accoppiamento a mezzi agricoli, eliminando il bisogno di telai realizzati di volta in volta su misura per ogni modello, ed abbracciando la standardizzazione dei sollevatori posteriori. La linea è stata studiata per flotte di mezzi, dove non esiste il lusso di mezzi dedicati, e la rapidità d'azione è un requisito essenziale

EN - Flexibility and specialization nowadays are "musts" in your work, especially when referring to equipment. Every tool, and machine must be always in service, most of the times covering many roles by itself. We at SAFI GROUP srl have know this for a long time, and are always willing to give it everything to help you succede at your job. Our newest line of products named "ST" redefines simplicity in terms of coupling to tractors, getting rid of the tedious, specific-built subframes, and embracing the much more standardised rear lift. This new line has been studied mainly for fleets of vehicles, where there is no dedicated tool luxury, and readiness is a must.

CARATTERISTICHE	FEATURES	ST15 HE	CARATTERISTICHE GENERALI / TECHNICAL FEATURES
Max. altezza di lavoro	Max. working height	15 m	ITA PLE conforme alla direttiva macchine 2006/42/CE, secondo la norma EN 280:2015 EN PLE in conformity with EU machine directive 2006/42/CE, according to standard EN 280:2015
Max. altezza piano di lavoro	Max. platform height	13 m	ITA Cesta disponibile in vetroresina o alluminio EN Aluminium or fiberglass basket
Max. sbraccio laterale	Max. lateral outreach	8,8 m	ITA Comandi proporzionali EN Proportional controls
Carico nominale	Rated load	240 kg	ITA Avvio/Arresto motore dal cesto EN Stop/start engine from the basket
Dimensioni cesta	Basket dimensions	1,2x0,7x1,1m	ITA Pompa manuale di emergenza EN Emergency manual pump
Rotazione torretta	Turret rotation	360° + 20°	ITA Livellamento automatico del carro EN Automatic truck leveling
Rotazione cesta	Basket rotation	N/A	ITA Livellamento automatico dal cesto EN Automatic stabilisers control from the basket
Escursione JIB	JIB excursion	NA	ITA Sistemi di diagnostica (optional) EN Diagnostic system (optional)
Stabilizzazione	Stabilization	HE	ITA Funzione "HOME": rientro automatico in posizione di trasporto (optional) EN "HOME" function for automatic return to transport position
P.T.T. min.	G.V.W.	TBD	

